



BASE COMUM – PERÍODO DA MANHÃ

ESCOLA MUNICIPAL PROFESSOR SEBASTIÃO FELTRIN

PROFESSORAS: ANA MARIA 1ºB/ SANDRA 1ºA **TURMAS:** 1º A E 1º B.

COMPONENTES CURRICULARES: LÍNGUA PORTUGUESA,
MATEMÁTICA, HISTÓRIA.

DATA DA REALIZAÇÃO: 17 A 21 DE MAIO DE 2021.

ALUNO (A): _____ **TURMA:** _____

Visto dos
professores

B. comum: _____
B. diversificada: _____
Arte: _____
Inglês: _____
Ed.Física: _____
Musicalização: _____

SENHORES PAIS E RESPONSÁVEIS;

VOCÊS ESTÃO RECEBENDO AS ATIVIDADES COMPLEMENTARES DE ESTUDO PARA O PERÍODO DE ISOLAMENTO – COVID 19, REFERENTES AOS DIAS 17 A 21 DE MAIO. SUA PARTICIPAÇÃO É MUITO IMPORTANTE PARA QUE TODAS ESSAS ATIVIDADES SEJAM REALIZADAS PELO SEU FILHO, COM SUCESSO!

NO ROTEIRO A SEGUIR ESTÃO AS ATIVIDADES E TODAS AS ORIENTAÇÕES PARA SUA EXECUÇÃO. TUDO ESTÁ DESCRITO DE FORMA SIMPLES. QUALQUER DÚVIDA ESTAREMOS A DISPOSIÇÃO NO WHATSAPP.

SEU FILHO DEVERÁ REALIZAR AS **ATIVIDADES NO PERÍODO 17 A 21 DE MAIO E NO DIA 21 DE MAIO** SERÁ ENTREGUE O **13º ROTEIRO** DE ATIVIDADES E RECOLHIDO DÉCIMO SEGUNDO ROTEIRO PARA CORREÇÃO.

EM BREVE TUDO ESTARÁ BEM.

ABRAÇOS.

ATENÇÃO: Os professores da manhã estarão disponíveis para esclarecer dúvidas sobre as atividades de 2ª, 4ª e 6ª feiras no período das 7:30h às 11:30h.

SIGA O HORÁRIO

	2ª FEIRA	3ª FEIRA	4ª FEIRA	5ª FEIRA	6ª FEIRA
MANHÃ DAS 7:30H AS 11:30H	MATEMÁTICA	LÍNGUA PORTUGUESA	MATEMÁTICA LÍNGUA PORTUGUESA	LÍNGUA INGLESA ARTE EDUCAÇÃO FÍSICA	HISTÓRIA
TARDE DAS 13:00H AS 17:00H	PRÁTICAS PEDAGÓGICA DA LÍNGUA PORTUGUESA (LETRAMENTO)	PRÁTICAS PEDAGÓGICA DA MATEMÁTICA (MAT.EXTENSIVA JOGOS DE RACIOCÍNIO)	ESPORTE E LAZER (RECREAÇÃO)	MUSICALIZAÇÃO	PRÁTICAS PEDAGÓGICA DA MATEMÁTICA (MAT.EXTENSIVA PRÁTICAS PEDAGÓGICA DA LÍNGUA PORTUGUESA (OFICINA DE TEXTO)

HOJE É SEGUNDA-FEIRA

COMPONENTES CURRICULARES: MATEMÁTICA

DATA DA REALIZAÇÃO: 17 DE MAIO DE 2021.

VÍDEO OU ÁUDIO DA EXPLICAÇÃO DA PROF ^a .	ASSISTA AO VÍDEO/ÁUDIO EXPLICATIVO DA PROFESSORA.
O QUE VAMOS ESTUDAR?	MATEMÁTICA: NUMERAÇÃO COM CONTAGEM E RELAÇÃO NÚMERO/QUANTIDADE, UTILIZANDO O MATERIAL DOURADO; IDENTIFICAÇÃO E ORGANIZAÇÃO DOS SÍMBOLOS NUMÉRICOS; CONCEITO DE DEZENA E UNIDADE. ESCRITA DE NÚMEROS POR EXTENSO.
PARA QUE VAMOS ESTUDAR ESSES CONTEÚDOS?	MATEMÁTICA: PERCEBER AS RELAÇÕES QUE EXISTEM ENTRE AS PEÇAS DO MATERIAL DOURADO; ATRAVÉS DAS TROCAS, COMPREENDER QUE NO SISTEMA DE NUMERAÇÃO DECIMAL, 1 UNIDADE DA ORDEM IMEDIATAMENTE POSTERIOR CORRESPONDE A 10 UNIDADES DA ORDEM IMEDIATAMENTE ANTERIOR.
COMO VAMOS ESTUDAR ESSES CONTEÚDOS	SEGUINDO COMO SEMPRE, AS ORIENTAÇÕES DADAS A CADA ATIVIDADE, LENDO-AS CUIDADOSAMENTE, E COM O APOIO E SUPERVISÃO DE UM ADULTO.
COMO VAMOS REGISTRAR O QUE APRENDEMOS?	OBSERVANDO AS ORIENTAÇÕES E REALIZANDO O REGISTRO EM CADA ATIVIDADE PROPOSTA. DE ACORDO COM AS ORIENTAÇÕES NO ROTEIRO IMPRESSO.

VEM AÍ ...MAIS UMA SEMANA... SEGUNDA – FEIRA DIA ____ / ____ / ____

MATEMÁTICA

ASSISTA O VIDEO EXPLICATIVO:

<https://www.youtube.com/watch?v=T5IZ9LNdfBE> (vídeo explicativo sobre material dourado)

- 1) OBSERVE A TABELA DE NÚMEROS QUE VOCÊ RECEBEU JUNTO COM O ROTEIRO IMPRESSO.

AGORA, COMPLETE A SEQUÊNCIA CRESCENTE COM OS NÚMEROS E OS DESENHOS DAS QUANTIDADES DOS CUBINHOS DO MATERIAL DOURADO:

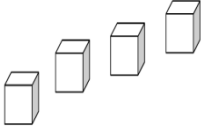
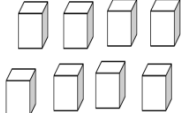
1 			4 	
		8 		
11		13		15

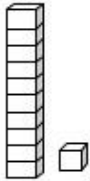
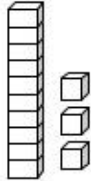
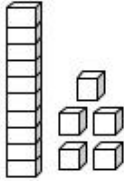
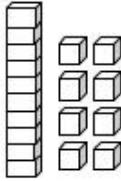
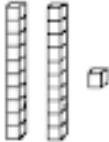
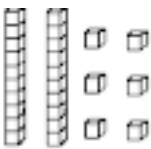
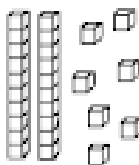
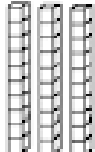
				
		18 		
21 				
26 	27 			30 

2) PESQUISE NA TABELA E ESCREVA OS NUMERAIS POR EXTENSO, FIZ UM MODELO PARA VOCÊ:

1	
3	
7	
11	
19	
21	VINTE E UM
27	
30	

3) OBSERVE AS IMAGENS A SEGUIR, CONTE O MATERIAL DOURADO E ESCREVA O NÚMERO CORRESPONDENTE:

EXEMPLO:

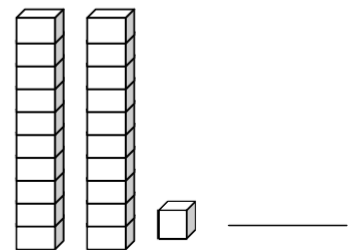
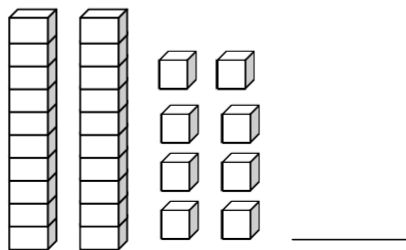
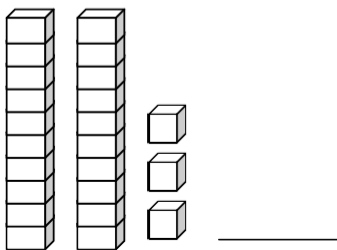
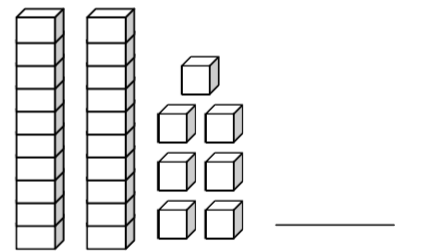
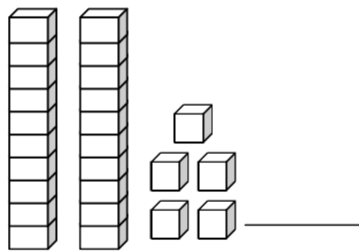
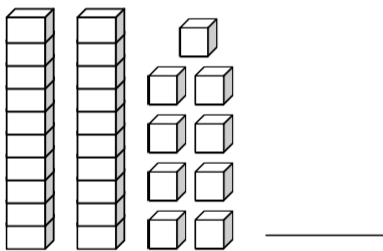
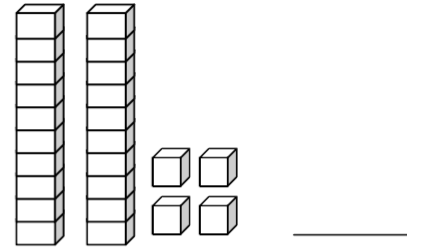
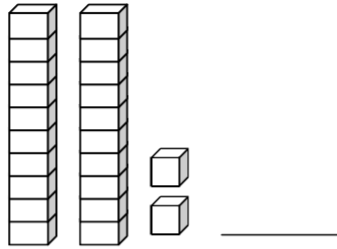
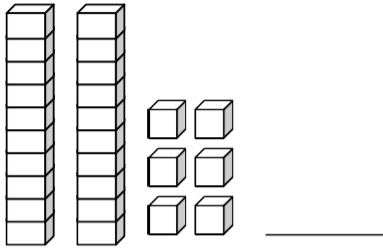
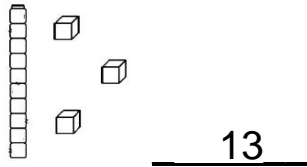

4) PINTE OS CARTAZES QUE POSSUEM **MENOS** DE 25 UNIDADES.

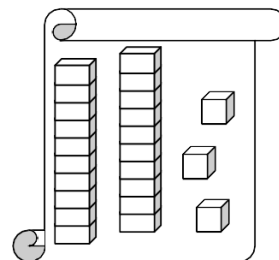
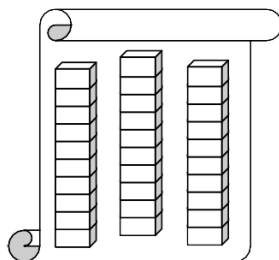
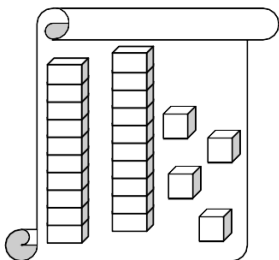
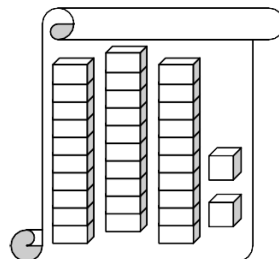
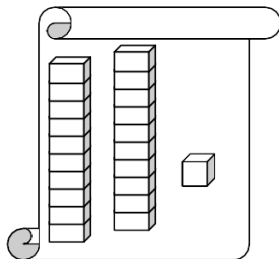

5) VAMOS RELEMBRAR :

A DÚZIA NÃO É NADA MAIS NADA MENOS QUE DOZE UNIDADES! POR EXEMPLO:

SÃO DOZE UNIDADES E PORTANTO SÃO UMA DÚZIA DE LIVROS.

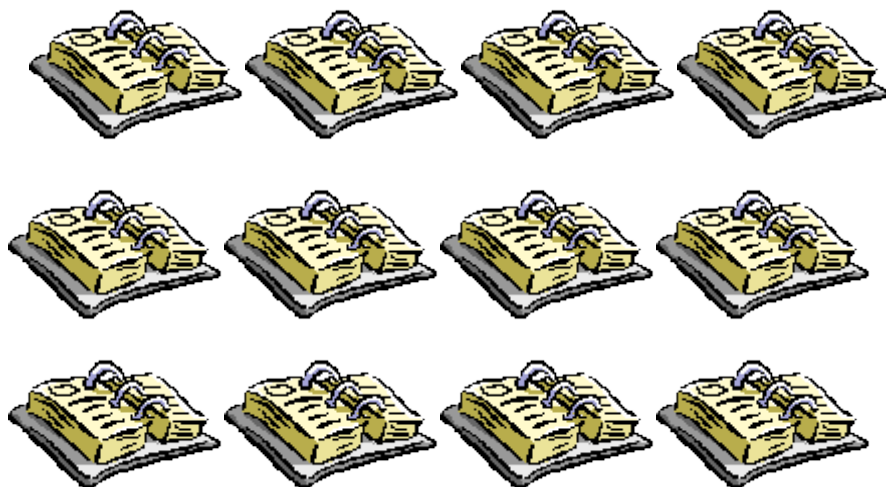

PORTANTO, MEIA DÚZIA É METADE DE 12, OU SEJA SEIS LIVROS.

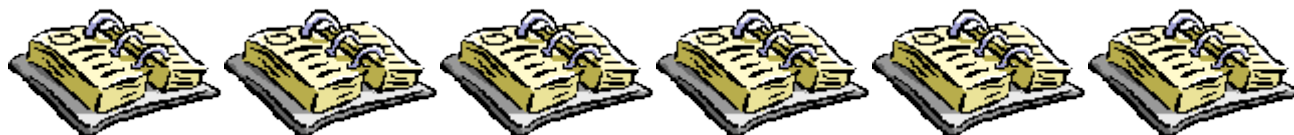

ASSIM COMO SE FALA NA DÚZIA, TAMBÉM TEMOS A DEZENA, QUE É O MESMO QUE DIZER DEZ UNIDADES. ISTO É, DEZ UNIDADES SÃO UMA DEZENA.

POR EXEMPLO:



PODEMOS DIZER QUE MEIA DEZENA É METADE DE DEZ, OU SEJA: CINCO.



6) AGORA É COM VOCÊ! REPRESENTE ATRAVÉS DE DESENHOS A QUANTIDADE DE OBJETOS SOLICITADOS EM CADA QUADRO:

1 DÚZIA DE MAÇÃS

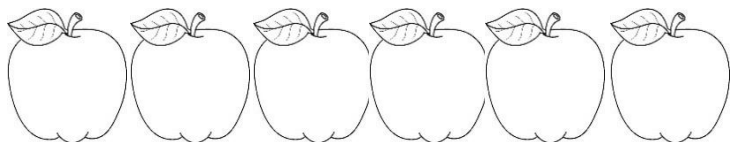

MEIA DÚZIA DE OVOS

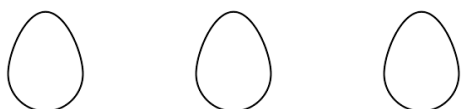

1 DEZENA DE SORVETES



MEIA DEZENA DE PIRULITOS



HOJE É TERÇA-FEIRA

COMPONENTES CURRICULARES: LÍNGUA PORTUGUESA

DATA DA REALIZAÇÃO: 18 DE MAIO DE 2021

VÍDEO OU ÁUDIO DA EXPLICAÇÃO DA PROF ^a . O QUE VAMOS ESTUDAR?	ASSISTA AO VÍDEO/ÁUDIO EXPLICATIVO DA PROFESSORA.
PARA QUE VAMOS ESTUDAR ESSES CONTEÚDOS?	LÍNGUA PORTUGUESA: APRESENTAÇÃO DA FAMÍLIA SILÁBICA DA LETRA M POR MEIO DO MÉTODO DAS BOQUINHAS, CONSCIÊNCIA FONOLÓGICA/FONÊMICA, RELAÇÃO GRAFEMA/FONEMA; IDENTIFICAÇÃO DE LETRAS E SÍLABAS NAS PALAVRAS, TENTATIVAS DE LEITURA E ESCRITA.
COMO VAMOS ESTUDAR ESSES CONTEÚDOS	SEGUINDO COMO SEMPRE, AS ORIENTAÇÕES DADAS A CADA ATIVIDADE, LENDO-AS CUIDADOSAMENTE, E COM O APOIO E SUPERVISÃO DE UM ADULTO.
COMO VAMOS REGISTRAR O QUE APRENDEMOS?	OBSERVANDO AS ORIENTAÇÕES E REALIZANDO O REGISTRO EM CADA ATIVIDADE PROPOSTA NO ROTEIRO IMPRESSO.

É TERÇA-FEIRAAAA EM QUE DIA DO MÊS ESTAMOS?? ____ / ____ / ____

LÍNGUA PORTUGUESA

- 1) HOJE VAMOS APRENDER MAIS UMA FAMÍLIA SILÁBICA, A FAMÍLIA SILÁBICA DA LETRA **M**:
A) OBSERVE OS DESENHOS ABAIXO E PRONUNCIE O NOME DE CADA DESENHO:



M

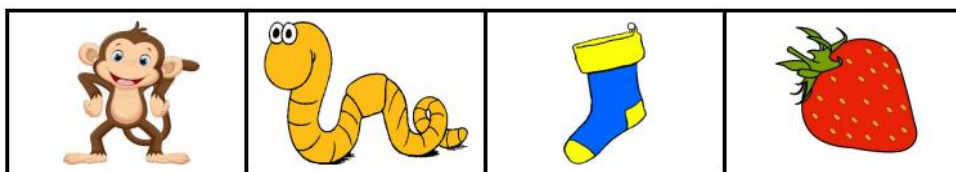

- B) QUANTOS DESENHOS TEM? _____.
- C) OS DESENHOS INICIAM COM A LETRA _____.

2) COM AJUDA, LEIA ESTE PEQUENO TEXTO, DEPOIS, **CIRCULE E PINTE** TODAS AS LETRAS **M** QUE VOCÊ ENCONTRAR:

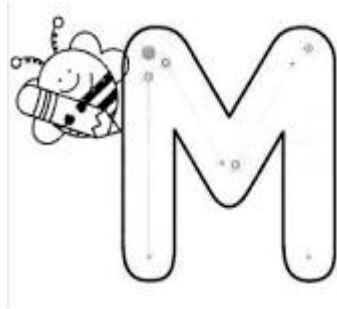

O M ESTÁ NO MACACO
E NA MEIA DA MENINA
NA MANGA E NO MAMÃE
E NA MALA DA MARINA

A) QUANTAS LETRAS **M** VOCÊ ENCONTROU? _____.



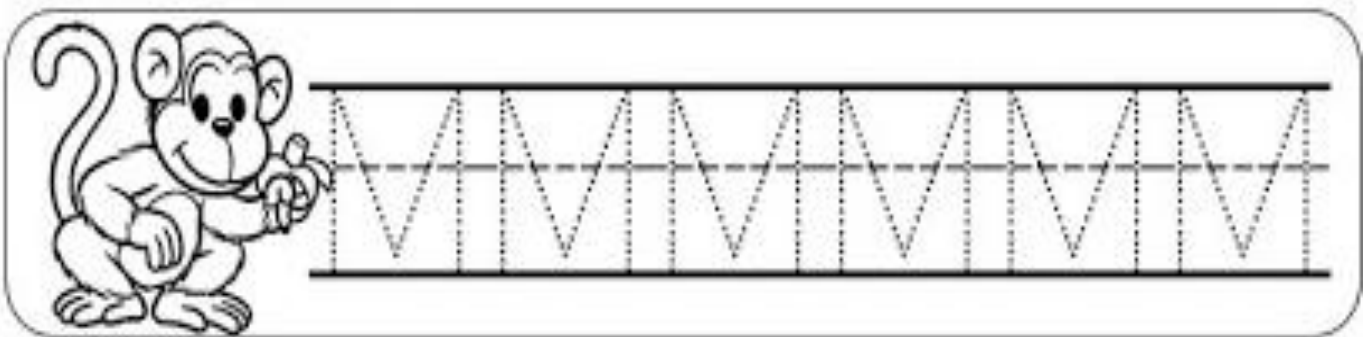











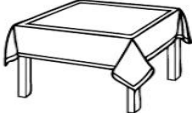
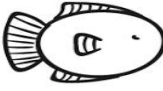



3) OBSERVE O TRAÇADO DA LETRA **M**. VAMOS CONTORNAR E DEPOIS ESCREVER A LETRA **M** NA LINHA ABAIXO:



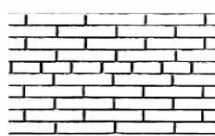

4) OBSERVE A PRONÚNCIA DA CONSOANTE **M** JUNTAMENTE COM CADA VOGAL, PARA FORMAR CADA SÍLABA. EM SEGUIDA, ESCREVA A SÍLABA E UMA PALAVRA INICIADA COM A SÍLABA QUE VOCÊ ESCREVEU:

		→		→	
		→		→	
		→		→	
		→		→	
		→		→	

5) PRONUNCIE O NOME DOS DESENHOS, CIRCULE E PINTE SOMENTE OS DESENHOS INICIADOS COM A SÍLABA EM DESTAQUE:

MA				
ME				
MI				
MO				
MU				

6) COMPLETE O NOME DOS DESENHOS COM A SÍLABA INICIAL QUE ESTÁ FALTANDO:

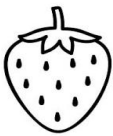
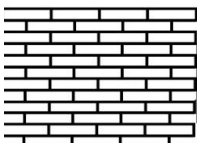
	<input type="text"/>	<input type="text"/>	Ç	Ã			
	<input type="text"/>	<input type="text"/>	I	A			
	<input type="text"/>	<input type="text"/>	L	H	O		
	<input type="text"/>	<input type="text"/>	R	A	N	G	O
	<input type="text"/>	<input type="text"/>	R	O			



7) LIGUE AS SÍLABAS FORMANDO UM CAMINHO E DESCUBRA AS PALAVRAS. DEPOIS ESCREVA ESSAS PALAVRAS EMBAIXO DE SEUS DESENHOS, NUMERANDO-OS:

1- MO ← MA TE → TO LA

2-LI LO MÃO TO

3-MA TE MÃO PE

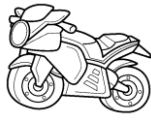
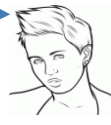
6-TO 4-MA 5-TO

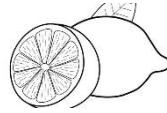
 <p>--- - _____</p>	 <p>1- <u>MOTO.</u></p>	 <p>--- - _____</p>
 <p>--- - _____</p>	 <p>--- - _____</p>	 <p>--- - _____</p>

8) COM AJUDA, LEIA AS PALAVRAS E PROCURE-AS NO CAÇA-PALAVRAS, PINTANDO CADA PALAVRA DE UMA COR, DEPOIS COPIE-AS NAS LINHAS ABAIXO E SEPRE-AS QUANTO AO NÚMERO DE SÍLABAS:

MENINA - MAMÃO - TOMATE - LATA - MÃO - MOTO - MEL -

A	C	F	F	L	M	Ã	O
M	A	M	Ã	O	T	I	A
W	I	N	V	U	L	K	J
H	L	T	F	E	A	B	Y
R	T	O	M	A	T	E	S
M	E	N	I	N	A	H	O
I	S	M	E	L	V	P	W
V	O	X	Z	M	O	T	O

EX:

<u>MENINA</u>	<u>ME</u>	<u>NI</u>	<u>NA</u>	<u>3</u>

HOJE É QUARTA-FEIRA

COMPONENTES CURRICULARES: MATEMÁTICA E LÍNGUA PORTUGUESA

DATA DA REALIZAÇÃO: 19 DE MAIO DE 2021.

VÍDEO OU ÁUDIO DA EXPLICAÇÃO DA PROF^a.	ASSISTA AO VÍDEO/ÁUDIO EXPLICATIVO DA PROFESSORA.
O QUE VAMOS ESTUDAR?	MATEMÁTICA: MEDIDAS DE TEMPO. SEQUÊNCIA TEMPORAL, ONTEM, HOJE E AMANHÃ, ANTES, DURANTE E DEPOIS. LÍNGUA PORTUGUESA: LEITURA E INTERPRETAÇÃO DE FRASES COM SEQUÊNCIA LÓGICA, DE ACORDO COM OS ACONTECIMENTOS DOS FATOS.
PARA QUE VAMOS ESTUDAR ESSES CONTEÚDOS?	MATEMÁTICA: PERCEBER AS RELAÇÕES QUE HÁ ENTRE ONTEM, HOJE E AMANHÃ/ ANTES E DEPOIS. LÍNGUA PORTUGUESA: COMPREENDER COM AUXÍLIO, A ORDEM DOS ACONTECIMENTOS DOS FATOS, INTERPRETANDO ATRAVÉS DE ILUSTRAÇÕES.
COMO VAMOS ESTUDAR ESSES CONTEÚDOS	SEGUINDO COMO SEMPRE, AS ORIENTAÇÕES DADAS A CADA ATIVIDADE, LENDO-AS CUIDADOSAMENTE, E COM O APOIO E SUPERVISÃO DE UM ADULTO.
COMO VAMOS REGISTRAR O QUE APRENDEMOS?	OBSERVANDO AS ORIENTAÇÕES E REALIZANDO O REGISTRO EM CADA ATIVIDADE PROPOSTA NO ROTEIRO IMPRESSO.

JÁ É QUARTA- FEIRA.... QUE DIA É HOJE MESMO?? ____ / ____ / ____

MATEMÁTICA

MEDIDAS DE TEMPO

A ORGANIZAÇÃO DOS ACONTECIMENTOS SE FAZ POR MEIO DA PASSAGEM DO TEMPO. COMPREENDENDO O QUE SE FEZ ANTES, SE FAZ DURANTE E FARÁ DEPOIS.

OBSERVE A IMAGEM A SEGUIR:

PRIMEIRO ERA SÓ UM OVO, QUE EM SEGUIDA SE QUEBROU E DEPOIS NASCEU O PINTINHO.

ANTES

DEPOIS

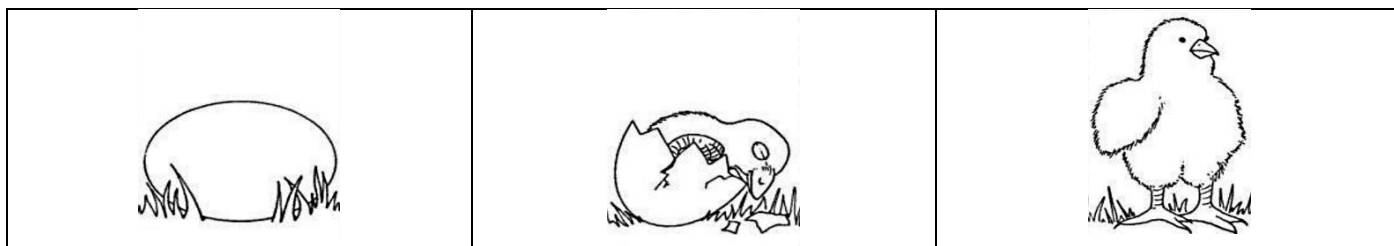

VAMOS LÁ! REPRESENTE ATRAVÉS DE DESENHO A CENA QUE ESTÁ FALTANDO, PRESTANDO MUITA ANTEÇÃO NO TEMPO DOS ACONTECIMENTOS:

ONTEM

HOJE

AMANHÃ

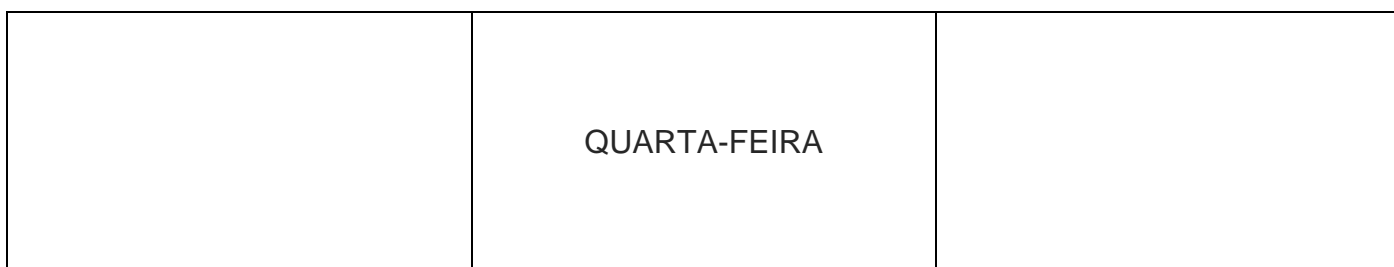

ANTES

DEPOIS

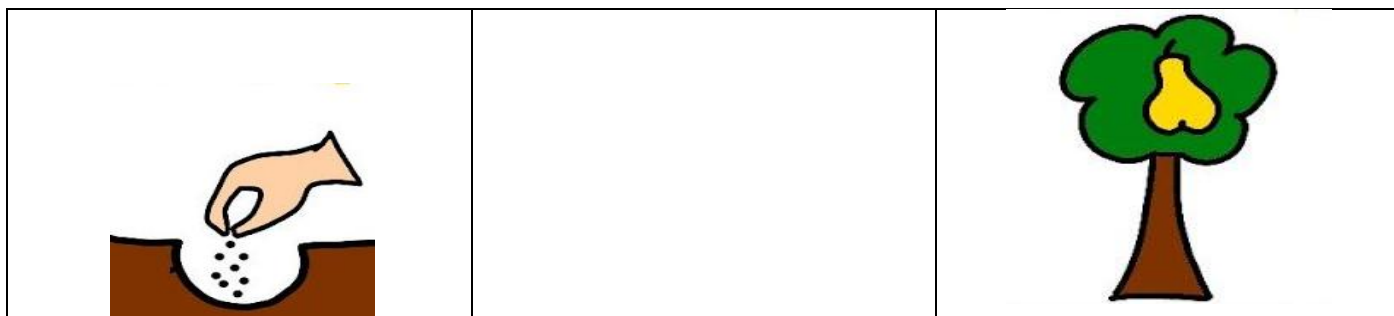

ANTES

DEPOIS



ANTES

HOJE

DEPOIS



LÍNGUA PORTUGUESA

1) COM AJUDA, PRIMEIRAMENTE LEIA O TEXTO, DEPOIS CIRCULE E PINTE AS PALAVRAS INICIADAS COM **M**:

O MIAU TOMA LEITE E DEITA NO TAPETE DA VOVÓ. (1ª IDEIA)

ELE MIA MUITO, TEM 4 PATAS PRETAS E O PEITO MARROM. (2ª IDEIA).

A PAULA O LEVA PARA PASSEAR, MAS ELE PULA E VAI EMBORA. PAULA TEM MEDO QUE ELE NÃO VOLTE MAIS. (3ª IDEIA).

MAS LÁ VEM O MIAU DE NOVO, LEVE E MOLE. (4ª IDEIA).

FAÇA UM X NA RESPOSTA CORRETA:

- | | | | |
|----|---|---------|---------|
| 1- | O MIAU TOMA SUCO. | () SIM | () NÃO |
| 2- | O PEITO DELE É MARROM. | () SIM | () NÃO |
| 3- | A PAULA E A VOVÓ LEVAM O MIAU PARA PASSEAR. | () SIM | () NÃO |
| 4- | O GATO VOLTA SEMPRE. | () SIM | () NÃO |
| 5- | A PAULA VAI EMBORA. | () SIM | () NÃO |

2) DESENHE A SEQUÊNCIA DE IDEIAS QUE O TEXTO DESCREVE:

1ª IDEIA:	2ª IDEIA:
3ª IDEIA:	4ª IDEIA:

HOJE É SEXTA -FEIRA

COMPONENTES CURRICULARES: HISTÓRIA

DATA DA REALIZAÇÃO: 21 DE MAIO DE 2021.

VÍDEO OU ÁUDIO DA EXPLICAÇÃO DA PROFª.	ASSISTA AO VÍDEO/ÁUDIO EXPLICATIVO DA PROFESSORA.
O QUE VAMOS ESTUDAR?	HISTÓRIA: MUNDO PESSOAL. PASSAGEM DO TEMPO/LINHA DO TEMPO AS FASES DA VIDA E A IDEIA DE TEMPORALIDADE (PASSADO, PRESENTE, FUTURO). IDENTIDADE NOME E SOBRENOME.
PARA QUE VAMOS ESTUDAR ESSES CONTEÚDOS?	HISTÓRIA: PERCEBER A ORDENAÇÃO, A SIMULTANEIDADE E A SUCESSÃO DE FATOS E AS RELAÇÕES ENTRE ELES. COMPREENDER QUE PESSOAS TEM NOME E SOBRENOME, DIFERENTE DAS COISAS.
COMO VAMOS ESTUDAR ESSES CONTEÚDOS	SEGUINDO COMO SEMPRE, AS ORIENTAÇÕES DADAS A CADA ATIVIDADE, LENDO-AS CUIDADOSAMENTE, E COM O APOIO E SUPERVISÃO DE UM ADULTO.
COMO VAMOS REGISTRAR O QUE APRENDEMOS?	OBSERVANDO AS ORIENTAÇÕES E REALIZANDO O REGISTRO EM CADA ATIVIDADE PROPOSTA NO ROTEIRO IMPRESSO.

OBAAA... SEXTA -FEIRA DIA ____ / ____ / ____

ASSISTA O VÍDEO:

<https://www.youtube.com/watch?v=16Fc2irUHK8> (música cantada gente tem sobrenome)

HISTÓRIA

GENTE TEM SOBRENOME
LETRA E MÚSICA DE TOQUINHO

(...)

COISAS GOSTOSAS TÊM NOME
BOLO, MINGAU E PUDIM
DOCES NÃO TÊM SOBRENOME
MAS A GENTE SIM.

RENATO É ARAGÃO, O QUE FAZ CONFUSÃO
CARLITOS É O CHARLES CHAPLIN
E TEM O VINÍCIUS, QUE ERA DE MORAES
E O TOM BRASILEIRO É JOBIM

QUEM TEM APELIDO, ZICO, MAGUILA
XUXA, PELÉ E HE-MAN
TEM SEMPRE UM NOME E DEPOIS DO NOME
TEM SOBRENOME TAMBÉM.

1) TOQUINHO É UM NOME OU UM APELIDO?

2) CIRCULE OS NOMES DOS ALIMENTOS NO TEXTO.

3) ESCREVA V VERDADEIRO E F PARA FALSO.

- () TOQUINHO É UM APELIDO CARINHOSO
- () FLORES NÃO TEM SOBRENOME, MAS GENTE SIM.
- () ZICO, XUXA E PELÉ SÃO NOMES.
- () GENTE TEM SOBRENOME E BRINQUEDOS TAMBÉM.

4) ESCREVA O SEU SOBRENOME.

AS MARCAS DO TEMPO

COMO PODEMOS PERCEBER A PASSAGEM DO TEMPO? ROUPAS E CALÇADOS QUE JÁ NÃO SERVEM MAIS. O CRESCIMENTO DOS SEUS CABELOS, DAS SUAS UNHAS É UMA FORMA DE PERCEBER A PASSAGEM DO TEMPO.

POIS É, HÁ VARIAS FORMAS DE PERCEBER O PASSAR DO TEMPO; UMA DELAS É OBSERVAR AS MUDANÇAS OCORRIDAS NO NOSSO CORPO.



- 1) A MÃO QUE VOCÊ VÊ É DE UM BEBÊ. COLOQUE A PALMA DA SUA MÃO SOBRE A FOTO DA MÃO DO BEBÊ E RESPONDA:
O QUE É POSSÍVEL PERCEBER?

- 2) ENCONTRE AS PALAVRAS QUE CORRESPONDEM ÀS FASES DA VIDA DE UMA PESSOA E COLOQUE ESSAS PALAVRAS EM UMA SEQUÊNCIA TEMPORAL.

A	E	Z	E	G	X	B	E	B	Ê
C	R	I	A	N	Ç	A	S	B	R
M	O	A	D	F	G	A	N	M	B
D	F	I	D	O	S	O	A	L	K
C	X	W	A	M	T	Y	F	I	V
P	O	L	A	D	U	L	T	O	O
V	E	F	B	R	O	X	B	A	J
M	J	O	V	E	M	W	S	O	P
I	S	F	W	A	K	N	A	L	A

LINHA DO TEMPO

PARA REGISTRAR E ORGANIZAR OS ACONTECIMENTOS NA HISTÓRIA DE UMA PESSOA, DO MAIS ANTIGO PARA O MAIS RECENTE, CONSTRUÍMOS UMA LINHA DO TEMPO. VEJA O EXEMPLO A SEGUIR.

BEBÊ	CRIANÇA	JOVEM	ADULTO	IDOSO
------	---------	-------	--------	-------

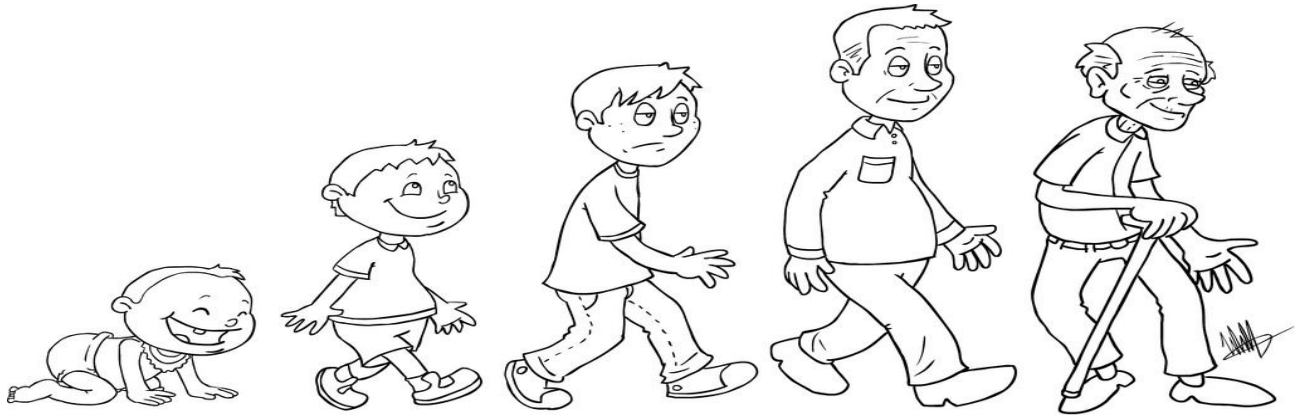

OS OBJETOS TAMBÉM TEM HISTÓRIA

OBSERVE AS IMAGENS DOS CARRINHOS APLICADAS:



CAMINHÃO DE MADEIRA



CARRINHO DE PLÁSTICO



CARRINHO DE FRICÇÃO



CARRINHO DE CONTROLE REMOTO

1) QUAL É O CARRINHO MAIS ANTIGO?

2) QUAL É O CARRINHO MAIS RECENTE?

PERÍODO DA TARDE - BASE DIVERSIFICADA



ESCOLA MUNICIPAL PROFESSOR SEBASTIÃO FELTRIN

PROFESSORAS: ANA MARIA 1ºA/ DAIANE 1ºB

TURMAS: 1º A E 1º B.

COMPONENTES CURRICULARES: MATEMÁTICA EXTENSIVA/JOGOS DE RACIOCÍNIO, LETRAMENTO/OFICINA DE TEXTO, RECREAÇÃO.

DATA DA REALIZAÇÃO: DE 17 A 21 DE MAIO DE 2021.

ALUNO (A): _____ **TURMA:** _____

HOJE É SEGUNDA-FEIRA

COMPONENTES CURRICULARES: LETRAMENTO.

DATA DA REALIZAÇÃO: 17 DE MAIO DE 2021.

VÍDEO OU ÁUDIO DA EXPLICAÇÃO DA Prof.ª.	ASSISTA AO VÍDEO/ÁUDIO APRESENTAÇÃO DA PROFESSORA.
O QUE VAMOS ESTUDAR?	LETRAMENTO: SISTEMA ALFABÉTICO DE ESCRITA: REALIZAR A CONSTRUÇÃO DE PALAVRAS POR MEIO DAS SÍLABAS; FIXAR A LETRA M ; IDENTIFICAÇÃO DE PALAVRAS ESCONDIDAS DENTRO DE OUTRAS.
PARA QUE VAMOS ESTUDAR ESSES CONTEÚDOS?	LETRAMENTO: COMPREENDER O SISTEMA ALFABÉTICO DE ESCRITA: REALIZAR CONSTRUÇÃO DE PALAVRAS POR MEIO DE TROCAS DE LETRAS EM UMA DAS SÍLABAS DE CADA PALAVRA; FIXAR O NOME E SOM DA LETRA M ; IDENTIFICAR PALAVRAS ESCONDIDAS DENTRO DE OUTRAS.
COMO VAMOS ESTUDAR ESSES CONTEÚDOS	EXECUTANDO AS ATIVIDADES PROPOSTAS E FAZENDO O REGISTRO DE ACORDO COM AS INSTRUÇÕES VIA WHATSAPP COM AUXÍLIO DA FAMÍLIA.
COMO VAMOS REGISTRAR O QUE APRENDEMOS?	OBSERVANDO AS ORIENTAÇÕES E REGISTRANDO NO ROTEIRO IMPRESSO.

LETRAMENTO

- 1) NA FESTA DE ANIVERSÁRIO, VAI SER SERVIDA UMA DELICIOSA SALADA DE FRUTAS.
 - A) CIRCULE AS FRUTAS **QUE PODEM** FAZER PARTE DESSA SALADA.
 - B) AGORA **SUBLINHE NA LISTA** OS NOMES DAS FRUTAS QUE VOCÊ CIRCULOU.

LISTA DE INGREDIENTES

- ✓ BANANA
- ✓ ABACATE
- ✓ LARANJA
- ✓ CAJU
- ✓ MAMÃO
- ✓ MAÇÃ

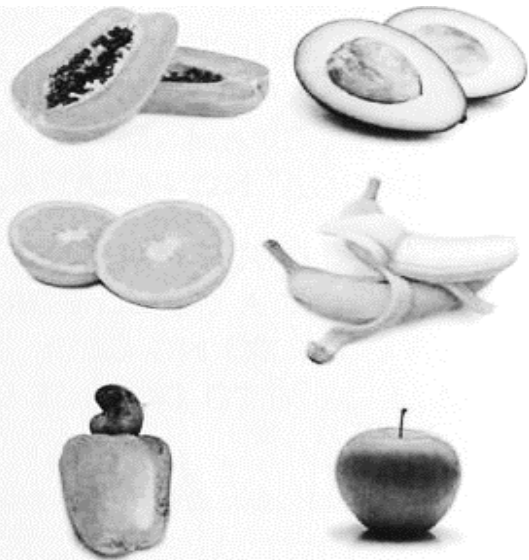

2) OBSERVE A IMAGEM E ESCREVA O NOME DA FRUTA:

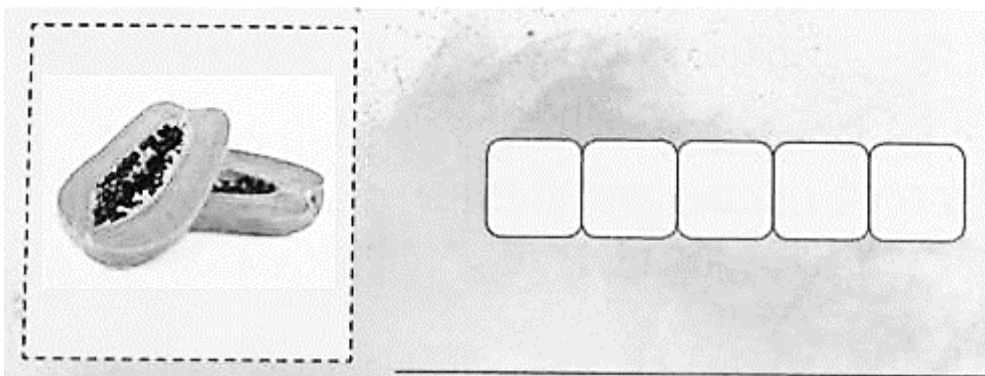

3) CIRCULE AS **PALAVRAS ESCONDIDAS** NOS NOMES DAS FRUTAS. DEPOIS ESCREVA ESSAS PALAVRAS NAS LINHAS ABAIXO.



MA MÃO



ME LÃO



ME XE RI CA

4) OBSERVE AS GRAVURAS NOMEADAS

5) , ABAIXO, **MUDE UMA LETRA** NESSES NOMES **E FORME OS NOMES** DAS OUTRAS FIGURAS.

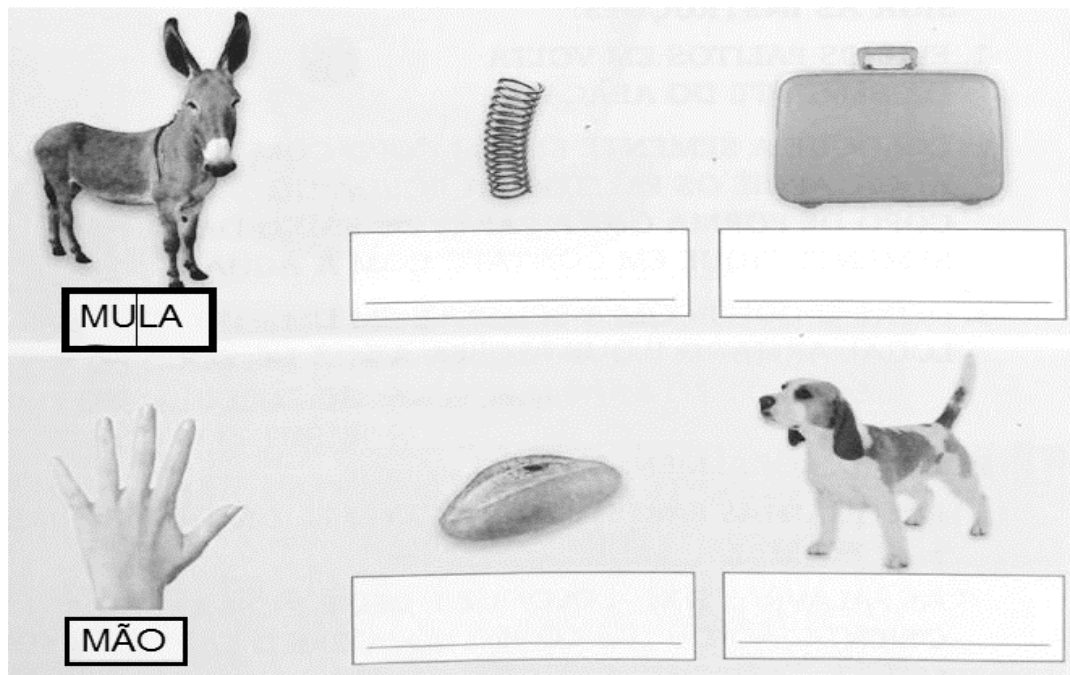

HOJE É TERÇA-FEIRA

COMPONENTES CURRICULARES: MATEMÁTICA EXTENSIVA/ JOGOS DE RACIOCÍNIO

DATA DA REALIZAÇÃO: 18 DE MAIO DE 2021.

VÍDEO OU ÁUDIO DA EXPLICAÇÃO DA PROF^a.	ASSISTA AO VÍDEO/ÁUDIO EXPLICATIVO DA PROFESSORA.
O QUE VAMOS ESTUDAR?	JOGOS DE RACIOCÍNIO: JOGOS INTELECTIVOS: DOBRADURA DO MACACO MATEMATICA EXTENSIVA: NÚMEROS E ÁLGEBRAS: ADIÇÃO COM SOMA DAS FACES DOS DADOS ; SUBTRAÇÃO COM SITUAÇÕES PROBLEMAS.
PARA QUE VAMOS ESTUDAR ESSES CONTEÚDOS?	JOGOS DE RACIOCÍNIO: DESENVOLVER O COGNITIVO, A ATENÇÃO, E COORDENAÇÃO MOTORA FINA. MATEMATICA EXTENSIVA: COMPREENDER AS NOÇÕES DE NÚMEROS E ÁLGEBRAS ENVOLVENDO ADIÇÃO COM SOMA DAS FACES DO DADO ; SUBTRAÇÃO COM SITUAÇÕES PROBLEMAS.
COMO VAMOS ESTUDAR ESSES CONTEÚDOS	SEGUINDO, COMO JÁ ESTÁ SENDO FEITO, AS ORIENTAÇÕES DADAS A CADA ATIVIDADE, LENDO-AS CUIDADOSAMENTE, E COM O APOIO DE UM ADULTO.
COMO VAMOS REGISTRAR O QUE APRENDEMOS?	REALIZAR REGISTRO NA ATIVIDADE IMPRESSA.

MATEMÁTICA EXTENSIVA

1) OBSERVE A QUANTIDADE DE CADA DADO E FAÇA AS ADIÇÕES SEGUINDO O EXEMPLO:

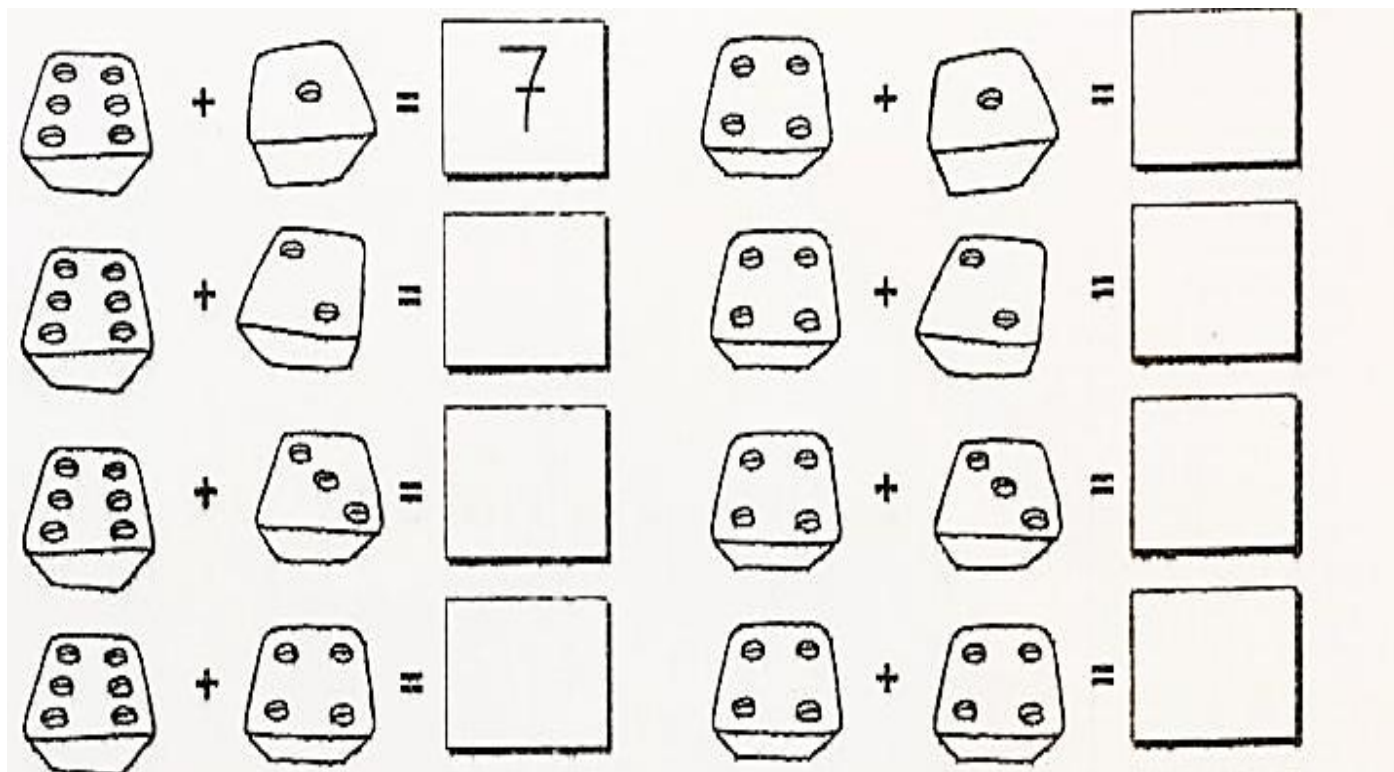

2) **SUBTRAIR** É O MESMO QUE RETIRAR , FICAR COM MENOS. NA SUBTRAÇÃO UTILIZAMOS ESSE **SINAL -**, QUE PODE SER LIDO COMO SINAL DE MENOS.

• QUANDO TEMOS UMA DETERMINADA QUANTIDADE; SEJA DE OBJETOS, BRINQUEDOS , ANIMAIS E OUTRAS COISAS QUE ESTÃO SENDO REPRESENTADAS POR DESENHOS E QUEREMOS **SUBTRAIR, RETIRAR, DOAR** PARA FICAR COM MENOS INDICANDO ASSIM **UMA QUANTIDADE A SER RISCADA** LOGO DEPOIS DO SINAL (-- MENOS):

LEIA E RESOLVA AS SITUAÇÕES PROBLEMAS DE SUBTRAÇÃO

• NÃO ESQUEÇA DE RISCAR A QUANTIDADE A SER SUBTRAÍDA OU RETIRADA, OBSERVE QUE NA **SITUAÇÃO PROBLEMA DA LETRA A QUANTIDADE JÁ FOI RISCADA.**

A) DE UM TOTAL DE 12 PINOS, LÚCIO DERRUBOU 5. QUANTOS PINOS RESTAM EM PÉ?



$$12 - 5 =$$



RESTAM PINOS EM PÉ.

B) MARA COMPROU UMA CAIXA CONTENDO 15 BOMBONS. DESTES, ELA COMEU 7. QUANTOS BOMBONS RESTAM NA CAIXA?

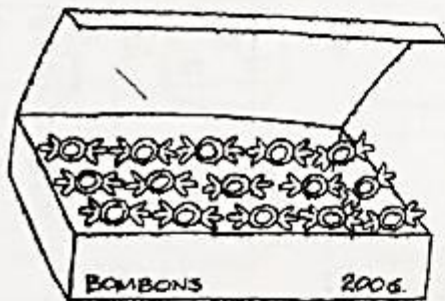

$$15 - 7 =$$

RESTAM BOMBONS NA CAIXA.

C) PEDRO COMPROU UMA PENCA COM UMA DÚZIA DE BANANAS, MAS NÃO REPAROU QUE 3 DELAS ESTAVAM ESTRAGADAS. QUANTAS BANANAS BOAS RESTARAM?

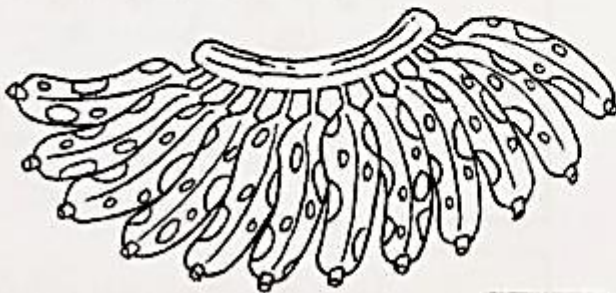

$$12 - 3 =$$

NA PENCA, RESTARAM BANANAS BOAS.

JOGOS DE RACIOCÍNIO:

ASSISTA O VÍDEO: <https://www.youtube.com/watch?v=eWS8gcOv9kw>

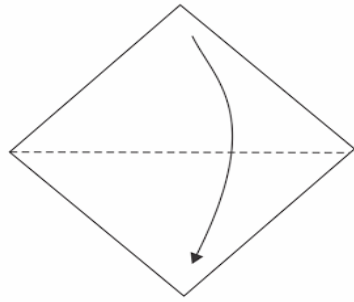

Dobre ao meio

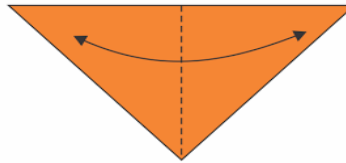

Agora dobre para marca

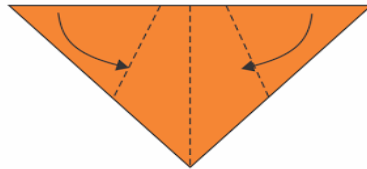

Dobre as pontas laterais

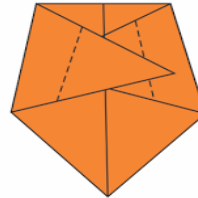

e agora dobre-as ao meio para fora

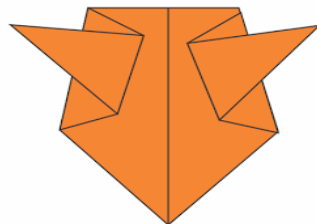

Ficará assim

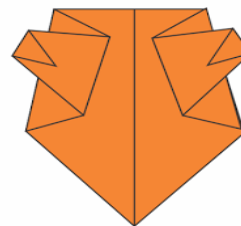

Dobre mais uma vez, para as pontas ficarem para o dentro.

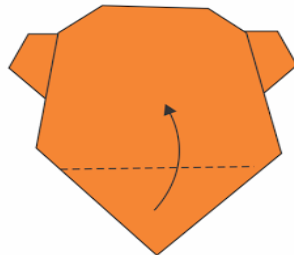

Vire o outro lado (onde será a carinha) e dobre para cima a parte inferior.

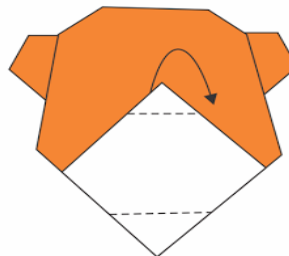

A ponta de baixo dobre para trás e a de cima para dentro.

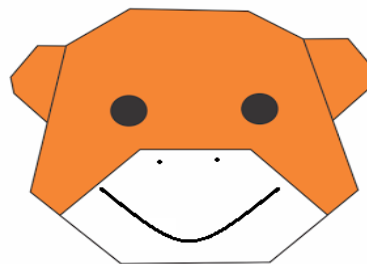

A carinha ficará assim!

- 1) SIGA AS INSTRUÇÕES ACIMA, FAÇA A DOBRADURA DO ANIMALZINHO, ESCREVA O NOME DELE E DEPOIS COLE-O NO QUADRO ABAIXO, FAÇA UM CENÁRIO BEM BONITO PARA ELE.

MEU ANIMALZINHO É _____

----- RECORTE ESTE QUADRADO PARA FAZER A DOBRADURA-----

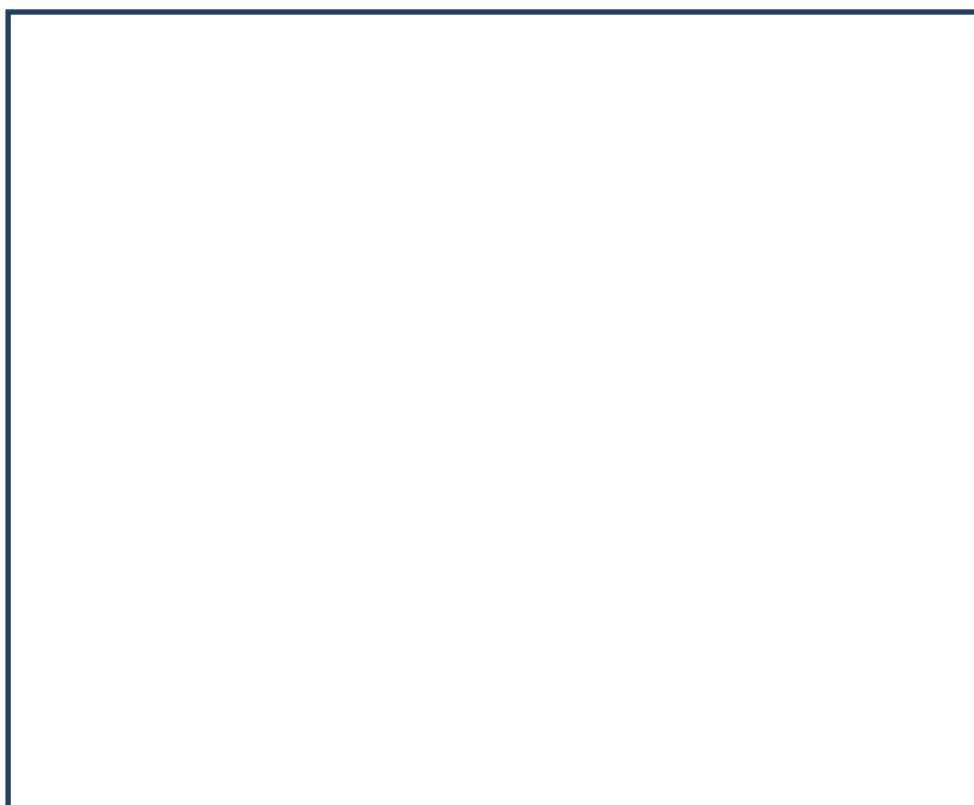

HOJE É QUARTA-FEIRA

COMPONENTES CURRICULARES: ESPORTE E LAZER, RECREAÇÃO

DATA DA REALIZAÇÃO: 19 DE MAIO DE 2021.

VÍDEO OU ÁUDIO DA EXPLICAÇÃO DA PROF ^a .	ASSISTA AO VÍDEO/ÁUDIO EXPLICATIVO DA PROFESSORA.
O QUE VAMOS ESTUDAR?	RECREAÇÃO: BRINCADEIRAS E JOGOS; CORRIDA DO SACO.
PARA QUE VAMOS ESTUDAR ESSES CONTEÚDOS?	RECREAÇÃO: DESENVOLVER EQUILÍBRIO NO ESPÍRITO COMPETITIVO, AGILIDADE E PROMOVER A INTERAÇÃO FAMILIAR..
COMO VAMOS ESTUDAR ESSES CONTEÚDOS	SEGUINDO COMO SEMPRE, AS ORIENTAÇÕES DADAS A CADA ATIVIDADE, LENDO-AS CUIDADOSAMENTE, E COM O APOIO E SUPERVISÃO DE UM ADULTO.
COMO VAMOS REGISTRAR O QUE APRENDEMOS?	OBSERVANDO AS ORIENTAÇÕES E REALIZANDO O REGISTRO EM CADA ATIVIDADE PROPOSTA.

RECREAÇÃO: CORRIDA DO SACO

- VOCÊ IRÁ PRECISAR DE UM SACO PARA ENTRAR DENTRO E PULAR (PODE SER SACO DE LIXO, SACO DE PANO, FRONHA DE TRAVESSEIRO VELHA, OU ATÉ MESMO AMARRAR OS DOIS PÉS JUNTOS COM ALGUMA FITA.
- CONVIDE ALGUÉM DA SUA FAMÍLIA PARA BRINCAR.
- DEMARQUE UM ESPAÇO PARA APOSTAR UMA CORRIDA E SE DIVIRTAM!!!

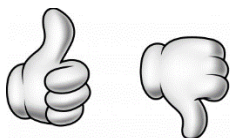

- E AÍ GOSTARAM DA BRINCADEIRA?

NOME DOS PARTICIPANTES:	NOME DO VENCEDOR:

HOJE É SEXTA-FEIRA

COMPONENTES CURRICULARES: MATEMÁTICA EXTENSIVA E OFICINA DE TEXTO

DATA DA REALIZAÇÃO: 21 DE MAIO DE 2021.





VÍDEO OU ÁUDIO DA EXPLICAÇÃO	ASSISTA AO VÍDEO/ÁUDIO EXPLICATIVO DA PROFESSORA.
------------------------------	---

DA PROF^a.	
O QUE VAMOS ESTUDAR?	MATEMÁTICA EXTENSIVA: TRATAMENTO DA INFORMAÇÃO; TABELAS E GRÁFICOS OFICINA DE TEXTO: SISTEMA ALFABÉTICO DE ESCRITA: CONSCIÊNCIA DE LETRAS, SÍLABAS E PALAVRAS.
PARA QUE VAMOS ESTUDAR ESSES CONTEÚDOS?	MATEMÁTICA EXTENSIVA: PERCEBER O TRATAMENTO DA INFORMAÇÃO COMO UMA DAS ESTRATÉGIAS DE REGISTRO DE QUANTIDADES.; OBSERVAR A TABELA E PINTAR O GRÁFICO DE ACORDO COM A QUANTIDADE INDICADA. OFICINA DE TEXTO: COMPREENDER O SISTEMA ALFABÉTICO DE ESCRITA: ADQUIRIR A CONSCIÊNCIA DE LETRAS, SÍLABAS E PALAVRAS, ORGANIZAR AS SÍLABAS PARA A CONSTRUÇÃO DE PALAVRAS. DESMEMBRAR PALAVRAS EM SÍLABAS, LETRAS
COMO VAMOS ESTUDAR ESSES CONTEÚDOS	SEGUINDO COMO SEMPRE, AS ORIENTAÇÕES DADAS A CADA ATIVIDADE, LENDO-AS CUIDADOSAMENTE, E COM O APOIO E SUPERVISÃO DE UM ADULTO.
COMO VAMOS REGISTRAR O QUE APRENDEMOS?	OBSERVANDO AS ORIENTAÇÕES E REALIZANDO O REGISTRO EM CADA ATIVIDADE PROPOSTA.





MATEMÁTICA EXTENSIVA

1) A SEGUIR, VOCÊ TEM UMA **TABELA** E UM **GRÁFICO** REPRESENTANDO UMA PESQUISA FEITA COM ALUNOS DO 1º ANO, CADA CRIANÇA VOTOU EM SUA FRUTA PREFERIDA. OBSERVE -OS A **TABELA** E PINTE **NO GRÁFICO** A QUANTIDADE QUE INDICA O TOTAL DE VOTOS QUE CADA FRUTA RECEBEU E NA SEQUÊNCIA RESPONDA AS QUESTÕES ABAIXO..

TABELA

	8
	5
	9
	10
	7

GRÁFICO

- A) QUAL A FRUTA MAIS VOTADA PELOS ALUNOS, QUANTOS PONTOS?

- B) QUAL A MENOS VOTADA? _____
- C) TEVE FRUTA NÃO QUE NÃO FOI VOTADA POR NENHUM ALUNO? _____
- D) QUANTOS VOTOS A BANANA RECEBEU A MAIS QUE A MAÇÃ? _____
- E) CONTE TODOS OS VOTOS E DESCUBRA QUANTAS CRIANÇAS PARTICIPARAM DESSA PESQUISA: _____
- 2) E VOCÊ, QUAL SUA FRUTA PREFERIDA? _____

OFICINA DE TEXTO

- 1) VAMOS APRENDER MAIS SOBRE SÍLABAS, LEIA E FAÇA O QUE SE PEDE:

ESTAS CRIANÇAS VÃO BRINCAR DE PEGA-PEGA. OBSERVE.



PARA INDICAR COMO A MENINA PRONUNCIOU AS PALAVRAS PAUSADAMENTE, O TEXTO DO BALÃO ESTÁ ESCRITO EM:

LETRAS

NÚMEROS

SÍLABAS

ORGANIZE AS SÍLABAS E DESCUBRA PARA ONDE CADA CRIANÇA VAI.



CO ES LA



BE CLU



QUE PAR

2) DESMEMBRE AS PALAVRAS EM SÍLABAS E AS SÍLABAS EM LETRAS SEGUINDO O EXEMPLO:

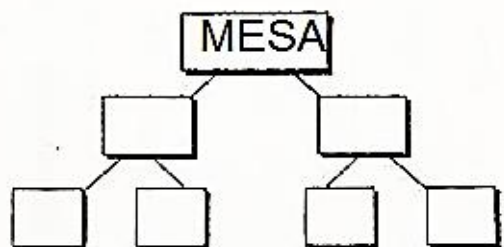
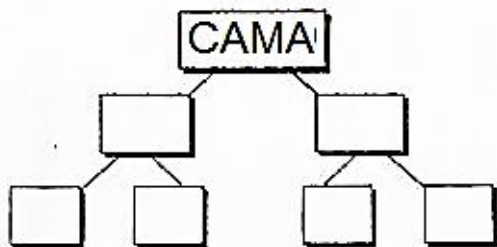
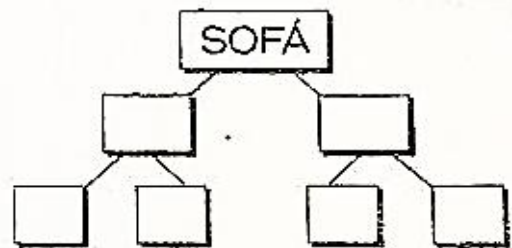
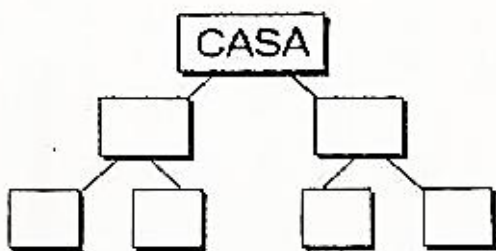
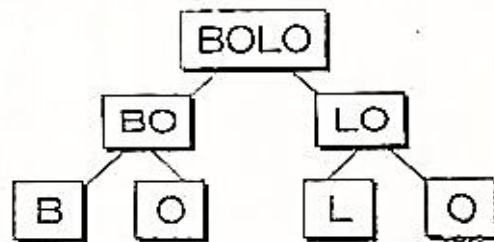

ESCOLA MUNICIPAL PROFESSOR SEBASTIÃO FELTRIN

BASE DIVERSIFICADA - TURMAS: 1º/2º ANOS A/B

PROFESSORA: ROSÂNGELA SILVEIRA PAULO JOÓ

COMPONENTE CURRICULAR: MUSICALIZAÇÃO

DATA DA REALIZAÇÃO: QUINTA-FEIRA, 20 DE MAIO DE 2021.

VÍDEO OU ÁUDIO DA EXPLICAÇÃO DA PROFª.	ASSISTA AO VÍDEO/ ÁUDIO EXPLICATIVO DA PROFESSORA.
O QUE VAI ESTUDAR?	MUSICALIZAÇÃO: <ul style="list-style-type: none"> • MOSQUITO TIC - MC CREU – COREOGRAFIA; • RESPONSABILIDADE E CIDADANIA.
PARA QUÊ VAMOS ESTUDAR ESSES CONTEÚDOS?	<ul style="list-style-type: none"> • DESENVOLVER HÁBITOS E ATITUDES QUE AJUDE A ACABAR COM A PROLIFERAÇÃO DO MOSQUITO; • CANTAR, DANÇAR E DRAMATIZAR COM BASE NO TEMA EM QUESTÃO; • IDENTIFICAR AS PARTES DO CORPO.
COMO VAMOS ESTUDAR ESSES CONTEÚDOS?	<ul style="list-style-type: none"> ➢ ORGANIZE UM AMBIENTE TRANQUILO E FIQUE ATENTO AS EXPLICAÇÕES DADAS PELA PROFESSORA NO WHATSAPP. ➢ SE TIVER DÚVIDA PERGUNTE NO WHATSAPP PARA A PROFESSORA PARA NOVA EXPLICAÇÃO. ➢ ACESSE O LINK DA CANÇÃO: https://www.youtube.com/watch?v=wD3Kp9dCU90
COMO VAMOS REGISTRAR O QUE APRENDEMOS?	➢ LENDO E PREENCHENDO DE ACORDO COM AS ORIENTAÇÕES AS ATIVIDADES ENVIADAS COMPLETAMENTE, SEM DEIXAR NADA EM BRANCO OU INCOMPLETO.

MUSICALIZAÇÃO

❖ **ATIVIDADES:**

- OUVIR A MÚSICA E OBSERVAR BEM A LETRA.
- REALIZAR OS GESTOS CITADOS NA CANÇÃO;
- AGORA, VAMOS PARA NOSSA ATIVIDADE DE REGISTRO.

- PEÇA PARA QUE ALGUÉM LEIA AS PARTES QUE FORMAM O CORPO E AJUDE ENUMERÁ-LAS.

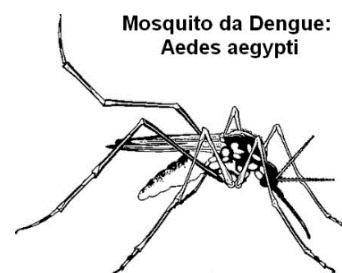

MOSQUITO TIC

MC CRÉU

ESSA É A HISTÓRIA DO
MOSQUITINHO TIC-TIC
MOSQUITINHO DANADO
ONDE O MOSQUITO POUSAR
NÃO DÁ, NÃO DÁ, PRA FICAR
PARADO

ESSA É A HISTÓRIA DO
MOSQUITINHO TIC-TIC
MOSQUITINHO DANADO
ONDE O MOSQUITO POUSAR
NÃO DÁ, NÃO DÁ, PRA FICAR
PARADO

MOSQUITO VOANDO, VOANDO
MOSQUITO VOANDO, PEGA!

OLHA A MÃOZINHA!

CARACA

SIMBORA

MOSQUITO VOANDO, VOANDO
POUSOU NO OMBRO, PEGA!

OLHA O OMBRINHO

CARACA

SIMBORA

MOSQUITO VOANDO
POUSOU NA BARRIGA, PEGA!

OLHA A...

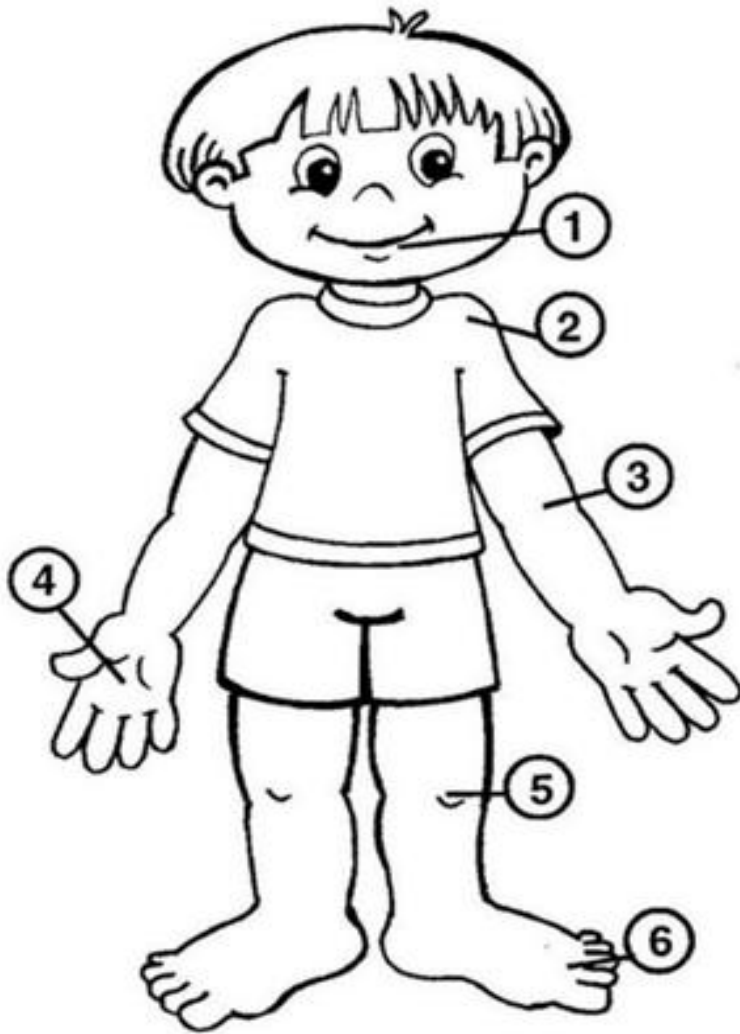

- | | |
|--|----------------|
| | OLHO |
| | DEDO |
| | CABEÇA |
| | PESCOÇO |

- | | |
|--|---------------|
| | BRAÇO |
| | JOELHO |
| | OMBRO |
| | PÉ |
| | BOCA |
| | MÃO |

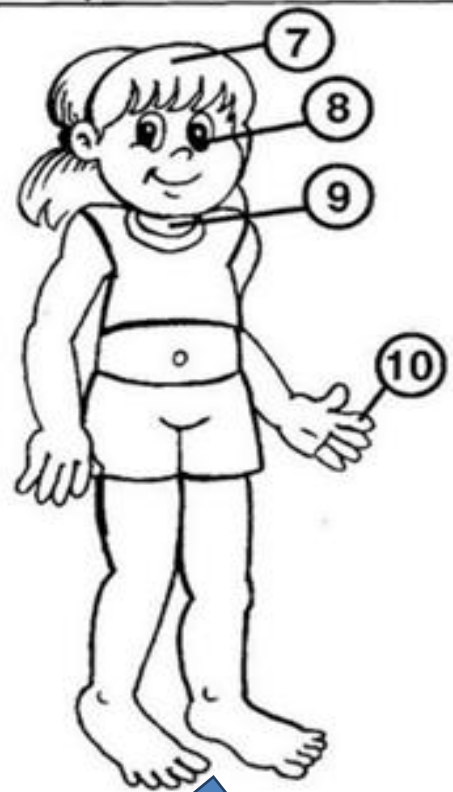



ESCOLA MUNICIPAL PROFESSOR SEBASTIÃO FELTRIN
BASE COMUM **TURMAS:** 1º anos A/B
COMPONENTE CURRICULAR: LÍNGUA INGLESA
PROFESSORA: CARLA CARVALHO
DATA DA REALIZAÇÃO: QUINTA-FEIRA, 20 DE MAIO DE 2021.



LÍNGUA INGLESA

VÍDEO OU ÁUDIO DA EXPLICAÇÃO DA PROF^a.	➤ ASSISTA AO VÍDEO/ ÁUDIO EXPLICATIVO DA PROFESSORA, PARA REALIZAR SUAS ATIVIDADES COM SUCESSO.
O QUE VAI ESTUDAR?	➤ REPERTÓRIO LEXICAL RELACIONADO A COMPREENSÃO DE ALGUMAS PARTES DO CORPO EM INGLÊS E ALGUMAS INFORMAÇÕES PESSOAIS. (REVISÃO).
PARA QUÊ VAMOS ESTUDAR ESSES CONTEÚDOS?	➤ CONHECER E COMPREENDER COM O APOIO DO (A) PROFESSOR (A) O SIGNIFICADO DE ALGUMAS PALAVRAS QUE NOMEIAM O CORPO DA CRIANÇA QUE SERVIRÃO DE SUBSÍDIOS PARA A AQUISIÇÃO DO PRÓPRIO REPERTÓRIO LEXICAL.
COMO VAMOS ESTUDAR ESSES CONTEÚDOS	➤ LEIA AS INSTRUÇÕES COM BASTANTE ATENÇÃO PARA DEPOIS REALIZAR AS ATIVIDADES PROPOSTAS. ➤ ACESSE E ASSISTA AO VÍDEO DE APOIO: https://www.youtube.com/watch?v=rsxhDJhZ8kk https://www.youtube.com/watch?v=h4eueDYPTIq
COMO VAMOS REGISTRAR O QUE APRENDEMOS?	➤ REALIZANDO A ATIVIDADE PROPOSTA NO ROTEIRO COM CAPRICHOS.

VOCABULÁRIOS EM INGLÊS

HEAD (CABEÇA)

EYE (OLHO)

EAR (ORELHA)

HAIR (CABELO)

NOSE (NARIZ)

MOUTH (BOCA)

NECK (PESCOÇO)

ARM (BRAÇO)

HAND (MÃO)

FINGERS (DEDOS)

LEG (PERNA)

KNEE (JOELHO)

FOOT (PÉ)

TOES (DEDOS DO PÉ)

MY NAME IS... MEU NOME É.

I AM A BOY/GIRL... EU SOU UM/UMA MENINO/MENINA

THIS IS MY BODY... ESTE É MEU CORPO.

LISTEN AND REPEAT.

OUÇA E REPITA.

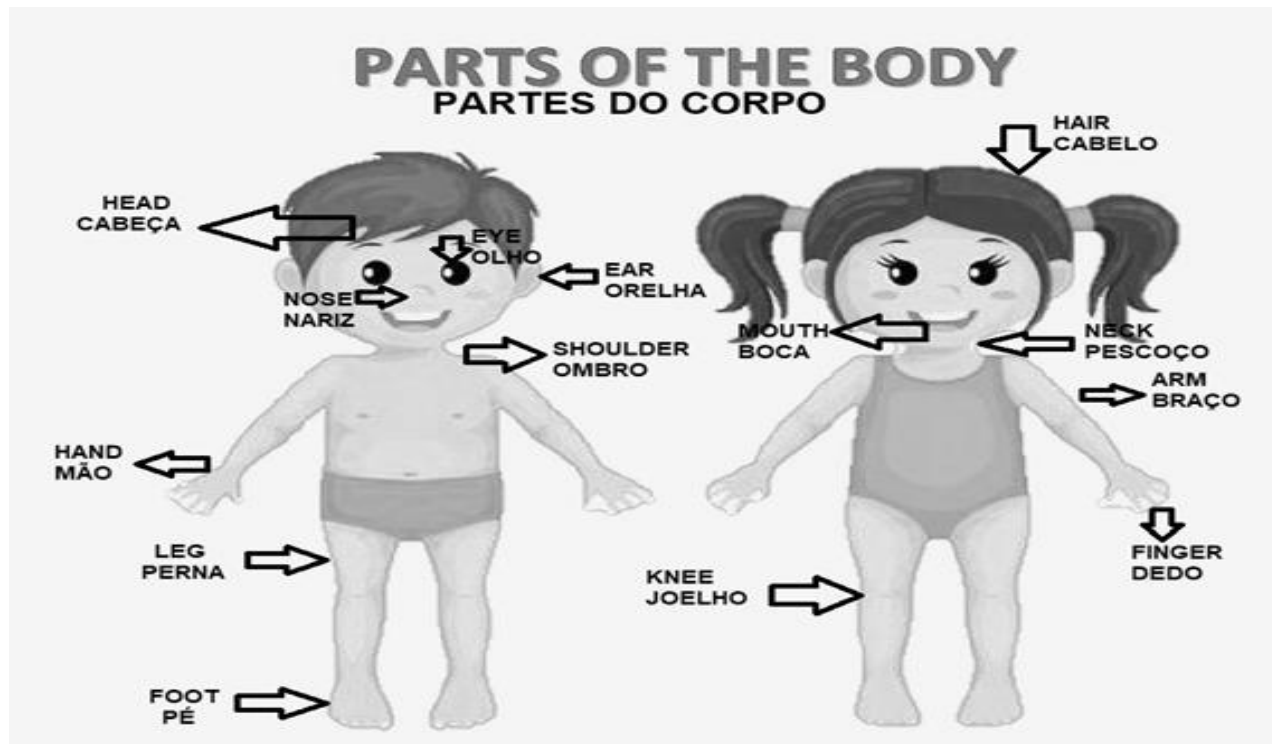

EXERCISE - (EXERCÍCIO)

1) MATCH (RELACIONE)

- | | |
|----------------|------------|
| (1) OLHO | () HAND |
| (2) NARIZ | () MOUTH |
| (3) PÉ | () FOOT |
| (4) BOCA | () NOSE |
| (5) ORELHA | () FINGER |
| (6) DEDO (MÃO) | () EYE |
| (7) MÃO | () LEG |
| (8) PERNA | () EAR |
| (9) BRAÇO | () ARM |
| (10) DEDO (PÉ) | () TOE |

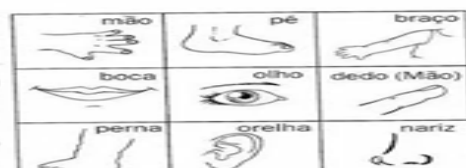

2) COMPLETE THE SENTENCES E PAINT YOUR BODY.
(COMPLETE AS FRASES E PINTE SEU CORPO.)

HELLO! (OLÁ)

MY NAME IS _____ . (MEU NOME É)

I'M A _____ . (BOY/GIRL).

EU SOU UM(A) _____ . (MENINO/MENINA).

THIS IS MY BODY. (ESTE É O MEU CORPO)

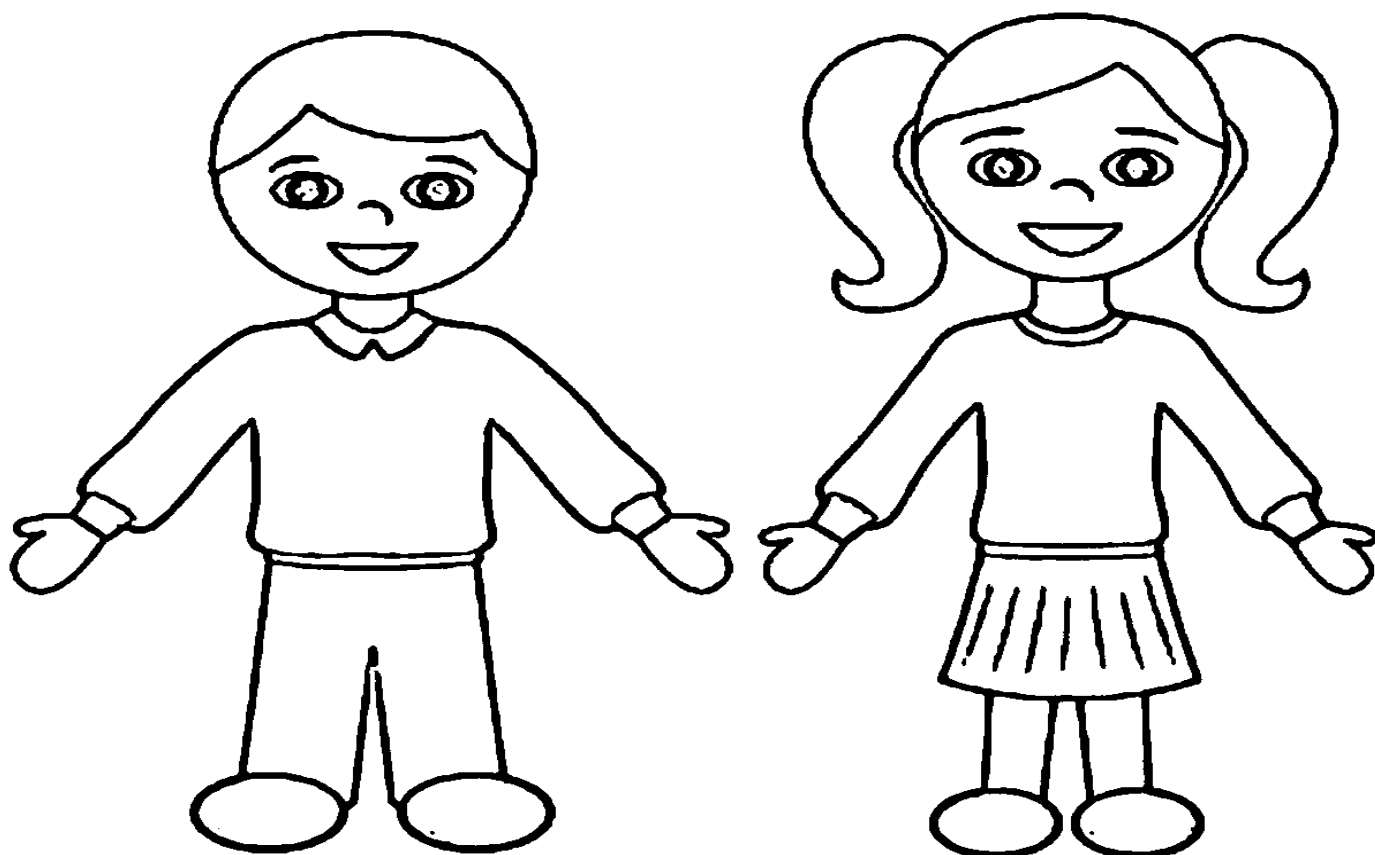



ESCOLA MUNICIPAL PROFESSOR SEBASTIÃO FELTRIN

BASE COMUM

TURMAS: 1º anos A/B

COMPONENTE CURRICULAR: ARTE

PROFESSORA: ZULEICA MARIA WISMECK CORRÊA

DATA DA REALIZAÇÃO: QUINTA- FEIRA, 20 DE MAIO DE 2021.



ARTE

VÍDEO OU ÁUDIO DA EXPLICAÇÃO DA PROF^a.	➤ ASSISTA AO VÍDEO EXPLICATIVO DA PROFESSORA PARA DEPOIS REALIZAR A ATIVIDADE.
O QUE VAI ESTUDAR?	➤ TEATRO: CENÁRIOJOGOS TEATRAIS A PARTIR DE SITUAÇÕES DO COTIDIANO. ➤ COMPOSIÇÃO BIDIMENSIONAL: PRODUÇÃO DE CENÁRIO POR MEIO DE DESENHOS, RECORTES E COLAGENS (OPCIONAL);
PARA QUÊ VAMOS ESTUDAR ESSES CONTEÚDOS?	➤ EXPERIMENTAR E REPRESENTAR AS POSSIBILIDADES DRAMÁTICAS NA: LITERATURA INFANTIL POR MEIO DE TEATRO DE DEDOCHE, CONHECER E VIVENCIAR AS DIVERSAS POSSIBILIDADES DE REPRESENTAÇÃO.
COMO VAMOS ESTUDAR ESSES CONTEÚDOS	➤ LEIA OS TEXTOS INFORMATIVOS E AS INSTRUÇÕES DAS ATIVIDADES ATENTAMENTE PARA DEPOIS REALIZÁ-LAS.
COMO VAMOS REGISTRAR O QUE APRENDEMOS?	➤ REALIZANDO A ATIVIDADE COM MUITO CAPRICHOS.

IMPORTANTE SABER:

CENÁRIO É O ESPAÇO REAL OU VIRTUAL, ONDE A HISTÓRIA SE PASSA, NO TEATRO O CENÁRIO É O CONJUNTO DE ELEMENTOS QUE DECORAM O PALCO NUMA APRESENTAÇÃO.

ATIVIDADE DA SEMANA: COMPOSIÇÃO BIDIMENSIONAL: PRODUÇÃO DE CENÁRIO POR MEIO DE DESENHOS, RECORTES E COLAGENS (OPCIONAL);

NA AULA ANTERIOR FIZEMOS DEDOCHE DA HISTÓRIA DOS TRÊS PORQUINHO.

NA AULA DE HOJE VAMOS DESENHAR UM CENÁRIO PARA ESSA HISTÓRIA, USANDO O ANEXO ABAIXO.

- DESENHE AS CASINHAS DOS PORQUINHOS, LEMBRANDO UMA É DE **MADEIRA**, A OUTRA DE **PALHA** E A OUTRA É DE **TIJOLO**, DESENHE TAMBÉM OS PORQUINHOS, MAS, MUITO CUIDADO PORQUE TEM UM LOBO ESCONDIDO EM ALGUM LUGAR DA FLORESTA.
- DEPOIS QUE VOCÊ DESENHOU PINTE SEU CENÁRIO BEM BONITO.

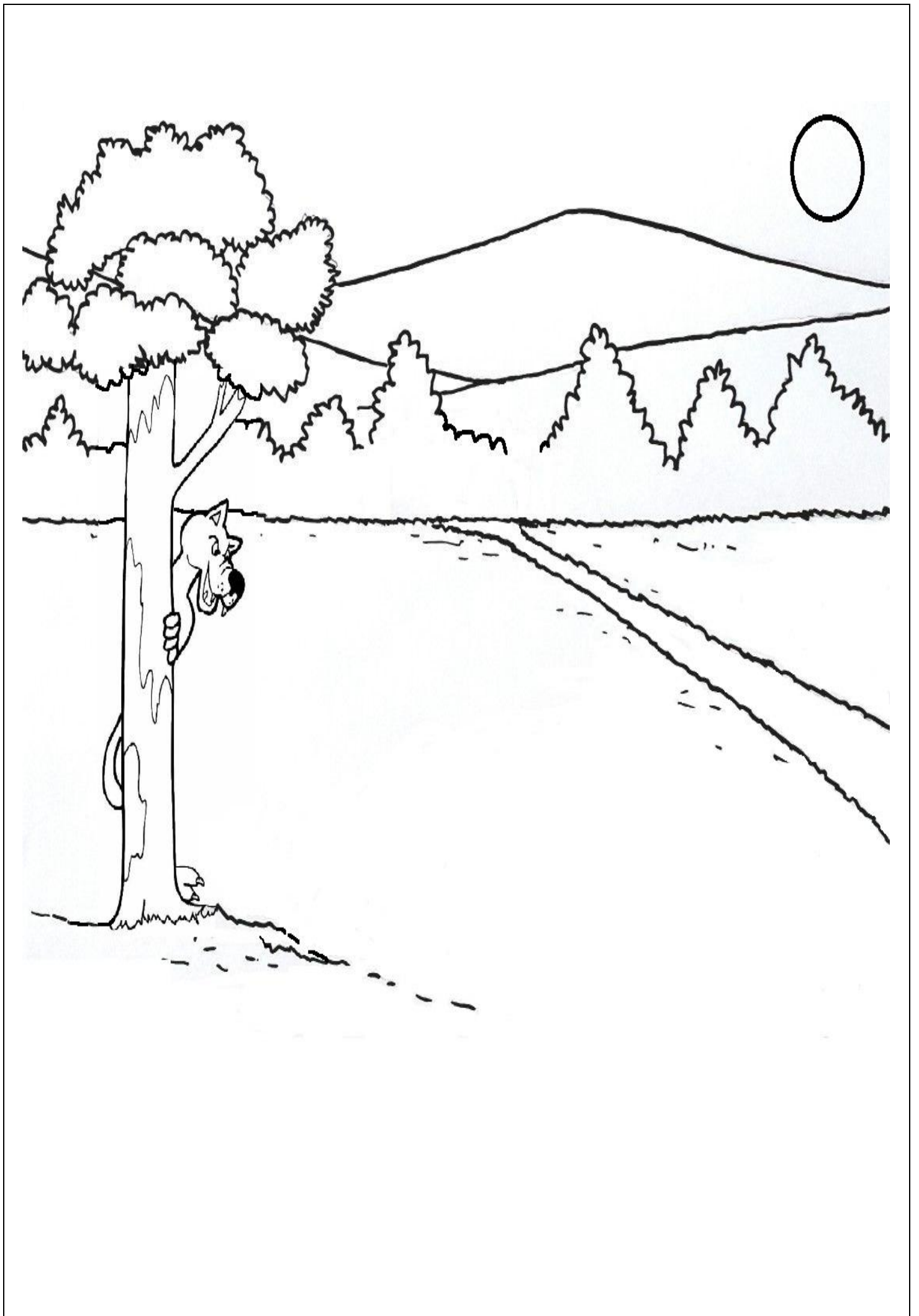



ESCOLA MUNICIPAL PROFESSOR SEBASTIÃO FELTRIN

BASE COMUM

TURMAS: 1ºanos A/B

COMPONENTE CURRICULAR: EDUCAÇÃO FÍSICA

PROFESSORA: SÍLVIA MARIA PESSOA PAGANINI

DATA DA REALIZAÇÃO: QUINTA-FEIRA, 20 DE MAIO 2021.



EDUCAÇÃO FÍSICA

VÍDEO OU ÁUDIO DA EXPLICAÇÃO DA PROF^a.	➤ ASSISTA AO VÍDEO EXPLICATIVO DA PROFESSORA PARA REALIZAR SUAS ATIVIDADES COM SUCESSO.
O QUE VAI ESTUDAR?	➤ BRINCADEIRAS E JOGOS DA CULTURA POPULAR PRESENTES NO CONTEXTO COMUNITÁRIO LOCAL E REGIONAL.
PARA QUÊ VAMOS ESTUDARESSEES CONTEÚDOS?	➤ COLABORAR NA PROPOSIÇÃO E NA PRODUÇÃO DE ALTERNATIVAS PARA A PRÁTICA, EM OUTROS MOMENTOS E ESPAÇOS, DE BRINCADEIRAS, JOGOS E DEMAIS PRÁTICAS TEMATIZADAS.
COMO VAMOS ESTUDAR ESSES CONTEÚDOS?	➤ LEIA O TEXTO E AS INSTRUÇÕES PARA DEPOIS REALIZAR AS ATIVIDADES.
COMO VAMOS REGISTRAR O QUE APRENDEMOS?	➤ REALIZANDO A ATIVIDADE PROPOSTA NO PRÓPRIO ROTEIRO.

LEIA ATENÇÃO

CORRIDA DE BARQUINHOS:

SIGA AS ORIENTAÇÕES ABAIXO PARA CONFECCIONAR O BARQUINHO. CHAME ALGUÉM PARA FAZER COM VOCÊ.

COMO FAZER O BARQUINHO:

SEGUE FOLHA EM ANEXO PARA CONFECCÃO DO BARQUINHO (SULFITE COLORIDO).

- 1- DOBRE A FOLHA AO MEIO.**
- 2- DOBRE A PONTA DA PARTE DE CIMA ATÉ O MEIO DA FOLHA. IRÁ FORMAR COMO SE FOSSE UMA CASINHA.**
- 3- DOBRE PARA CIMA A PARTE QUE SOBROU.**
- 4- UMA AS DUAS PONTAS PARA BAIXO, PRECISANDO PARA ISSO ABRIR A "CASINHA", RESULTANDO NA FORMA DA FIGURA 6 AO LADO.**
- 5-DOBRE COMO NA FIGURA 7, JUNTE AS PONTAS DE BAIXO COM AS PONTAS DE CIMA.**
- 6-AGORA A PARTE MAIS DIFÍCIL, PEÇA AJUDA A UM ADULTO. ABRA AS PONTAS PARA FORMAR O BARCO. ABRA COM CUIDADO E VÁ AJEITANDO O INTERIOR DO BARCO.**

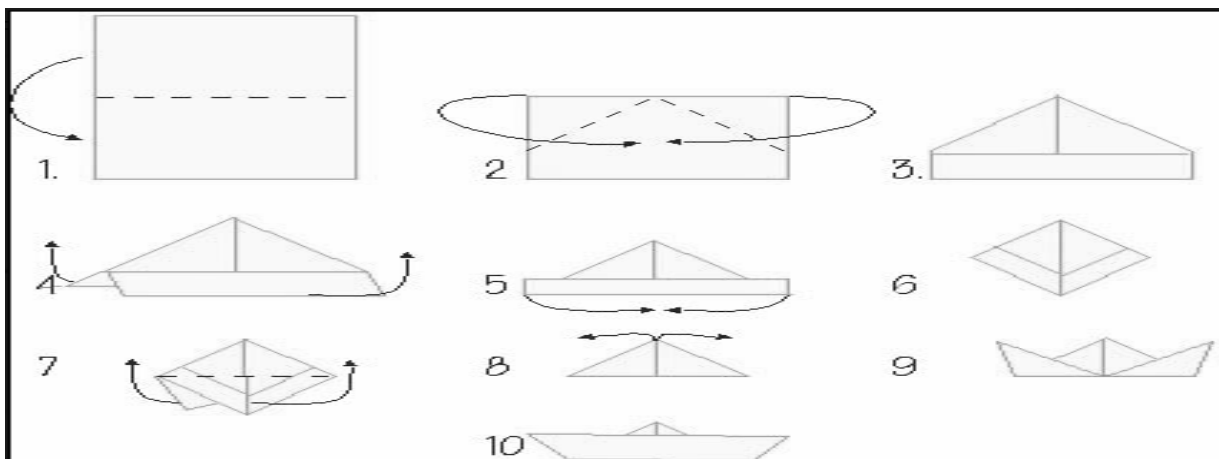

PRONTO! AGORA É SÓ COMEÇAR A CORRIDA.

REGRAS:













- DELIMITE DUAS LINHAS. UMA DE "SAÍDA" E A OUTRA DE "CHEGADA". COLOQUE O BARQUINHO ATRÁS DA LINHA DE SAÍDA. QUANDO COMEÇAR, A REGRA É QUE NÃO SE PODE TOCAR NO BARQUINHO, SOMENTE ASSOPRÁ-LO PARA FAZER ULTRAPASSAR A LINHA DE CHEGADA.

SAÍDA



CHEGADA

COMPLETE O QUADRO ABAIXO. VOCÊ DEVERÁ FAZER UM X NA CARETINHA CORRESPONDENTE AO SEU DESEMPENHO NA REALIZAÇÃO DA ATIVIDADE.

 ITENS	 SIM	 + OU -	 NÃO
CONSEGUI ALGUÉM PARA BRINCAR COMIGO?			
BRINQUEI DE UM JEITO DIFERENTE DO QUE A PROFESSORA (O) SUGERIU?			
FIQUEI CANSADO PARA REALIZAR A ATIVIDADE?			
GOSTEI DE REALIZAR A ATIVIDADE?	